

Кресло-качалка-2

Построение, а главное – успешная продажа первого моего кресла-качалки, вдохновили меня на создание второй конструкции этого предмета мебели. А поскольку повторение уже созданного дизайна не представляется для меня интересным, и каждое последующее изделие отличается от предыдущего, я начал разрабатывать новую конструкцию с самого начала.

Хотя часть проведенных для первого кресла расчетов пригодились и тут. Прорисовка «линии качания», например, осталась той же самой, но по результатам испытания предыдущей конструкции были внесены изменения уже на этой стадии – высоту сидения я решил сделать меньше. Соответственно изменилась и геометрия ползьев – радиус кривизны ползьев уменьшился на 90 мм.

Таким образом, очертания основных рабочих поверхностей изначально приняты прежними (рис.1)



Рис 1. Начальная геометрия основных поверхностей – ползьев и сидения со спинкой.

Кроме понижения центра тяжести, в геометрию было внесено другое изменение – сидение и спинка стали сильнее завалены назад. Дело в том, что прошлое кресло при помещении в него седока принимало слишком «стулообразное» положение. Сейчас же я предварительно увеличил угол наклона спинки, вместе с ним изменился наклон и сидения.

Ползья кресла тоже немного видоизменились. Первое кресло выявило еще одну особенность – оказалось, ноги довольно удобно ставить не на пол, а на выступающие вперед части ползьев. Соответственно, чтобы делать это было удобно, я вынес переднюю точку ползьев еще вперед, и опустил ниже, чтобы бедра седока оставались уложенными на сидение (рис. 2)

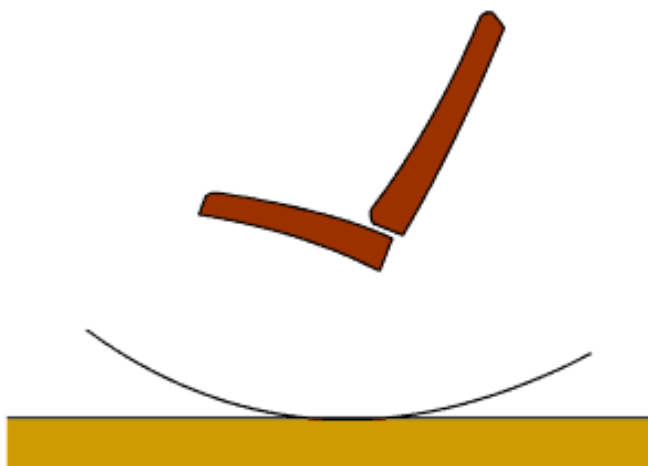

Рис 2.Измененная геометрия основных поверхностей.

Но всё это – лишь подготовка к собственно проектированию конструкции. На этот раз мне захотелось сделать что-то, совершенно отличающееся от всего предыдущего. Чем отличались прошлые творения? Принципом «деконструктивизма» - когда конструкция своими очертаниями отрицает силовые линии и построена не на замкнутых контурах, а на консольном закреплении элементов, противоречащем принципам проектирования конструкций, и выдерживающих нагрузки благодаря заложенному запасу прочности соединений. Сейчас же мне захотелось отойти от этого принципа.

Конструкцию я решил сделать, во-первых, решётчатую, а во-вторых, ажурную и легкую. Если предыдущие все были сделаны из изогнутых элементов (вернее – выпиленных изогнуто), то сейчас я применил наоборот максимально прямые, узкие и тонкие, практически рейки. Толчком же послужило очертание кресла, нижнюю линию которого можно составить из прямых линий, переходящих одна в другую, наподобие конструкций Шухова.

В результате линию спинки и сидения составили три перекрещивающиеся прямые линии, вырастающие одна из другой (рис. 3)

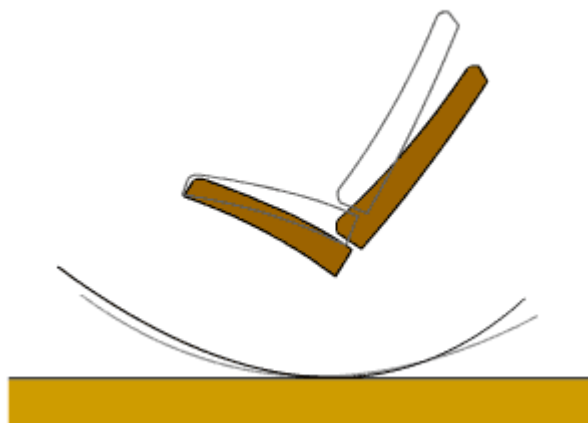

Рис. 3. Веерная конструкция спинки.

Нижняя линия сидения образуется такой же прямой, повернутой относительно остального «веера» и упирающейся в задний конец полозьев (рис. 4)

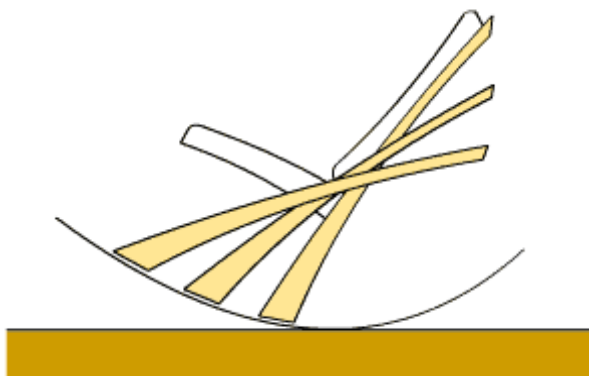

Рис. 4. Веерная конструкция спинки и сидения.

Для завершения геометрии конструкции оставалось нарисовать подлокотники. Но на данном этапе ни один из вариантов крепления подлокотников мне не нравился. Усугубляло положение еще и то, что их конструкция у предыдущего кресла оказалась проигрышной именно в своей конфигурации – консольно прикрепленной к спинке. Я не учел, что на подлокотниках руки не просто покоятся во время сидения, но опираются, перенося на них почти весь вес тела при вставании и опускании в кресло. На этот раз они должны были крепиться к креслу в двух точках, и нахождение этих точек я решил отложить до момента, когда всё остальное будет готово. Время показало, что я решил верно.

Но сейчас нужно было заняться конструктивной прорисовкой.

В тот момент, когда я придумал веерную конструкцию, я придумал и способ соединения этого веера и полозьев кресла. Вариант изготовления цельных полозьев как для прошлого кресла мне не понравился еще в тот раз своей ресурсоемкостью – на один элемент опоры уходила доска размером 1500 на 300 мм, и в отходы из этого шло больше 70% материала. А таких элементов для двух полозьев было изготовлено шесть штук.

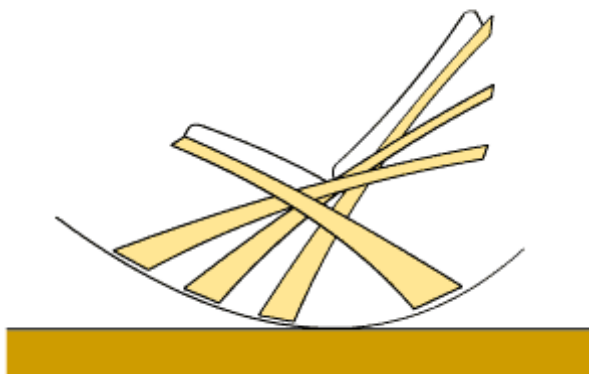
Если бы я решил повторить конструкцию, вышло бы примерно следующее (рис. 5)



Рис. 5. Конструкция «веера» в стиле предыдущего кресла.

На этот раз я решил изготовить из элементов «веера» и полозьев единую конструкцию, из десяти отдельных элементов составляющую единую боковину кресла. Каждая плоскость опоры состоит из трех элементов – носового, хвостового и элемента «веера» (рис. 6)



Рис. 6. Каждая плоскость боковины состоит из трех элементов.

Таких плоскостей для каждой боковины создано три, соответственно захлестывание одних элементов на другие составляет плоскости контакта, через которые эти слои соединяются винтами и клеем, образуя единую жесткую и неразборную конструкцию. В верхней же части веерные элементы также соединены клеем и винтами (рис. 7)



Рис. 7. Готовая боковина кресла состоит из трех слоев, соединенных клеем и винтами.

Веерообразная конструкция позволила воплотить еще одну задумку, которую видно не на рисунках, а на фотографиях ниже – «вырастание» спинки кресла из сидения, когда сидение сделано широким, а по мере приближения его к спинке оно становится всё уже, и самой узкой в кресле является его спинка. Принцип, который мне очень нравится, и который напоминает живые растения, с их массивным основанием и тонкой ажурной кроной.

Сборку боковины я производил на специально изготовленном для этого «стапеле» - выпиленной из доски цельной опоре кресла. На ней фиксировались элементы боковины, прихватывались клеем, свинчивались винтами. Сверху к ним приклеивались элементы следующего слоя – и так были собраны две боковины по три слоя каждая, плюс еще по одному слою – веерное же крепление опоры для сидения.

Плоскости сидения и спинки, как и в предыдущей конструкции, были собраны из поперечных планок шириной 100 мм, расположенных друг от друга на расстоянии 50 мм для сидения и 100 мм для спинки кресла. Еще два соединяющих элемента были расположены внизу, прикрепленные к полозьям, они задавали жесткость конструкции. Впоследствии, когда кресло было собрано и испытано, один из этих

двух элементов был убран, поскольку находился прямо под ногами и мешал раскачивать кресло. Жесткость конструкции от этого не пострадала.

Сборка кресла выполнена на винтах, клее и шурупах. Винтами собраны полозья и веерные боковины, шурупами к боковинам присоединены планки сидения и спинки, все соединения так же скреплены клеем «Момент». Таким образом, вся конструкция является неразборной, но при этом довольно компактной, чтобы проходить в дверные проемы и в лифт.

После того, как кресло было собрано, я устроил ему статические испытания. Поскольку расчетов как таковых я не делал, собирая конструкцию с минимальным запасом прочности, за некоторые места я опасался.

И, как выяснилось, не зря. Не успел я перенести и половины своего веса на сидение, как вдруг с правой стороны послышался треск! Я тут же вскочил. Присев снова с максимальной осторожностью, я снова услышал его – трещала правая опора сидения... Вот и всё, подумал я, ничего не получилось. А столько уже выпилено и склеено! Настроение упало совсем. Неужели всё зря?..

Тщательный осмотр правой боковины кресла выявил хрупкое место. Опора сидения мало того, что оказалась тонкой и сильно вынесенной вперед относительно точки крепления, так еще и выпилил я ее в попытках сэкономить материал так, что линии дерева шли наискось с линиями элемента. От этого прочность его на изгиб существенно уменьшилась (рис. 8)



Рис. 8. Опасное место конструкции.

Что делать? Первым решением было поменять элемент целиком, а заодно и левый такой же, выпилив другой, более прочный и широкий (рис. 9)

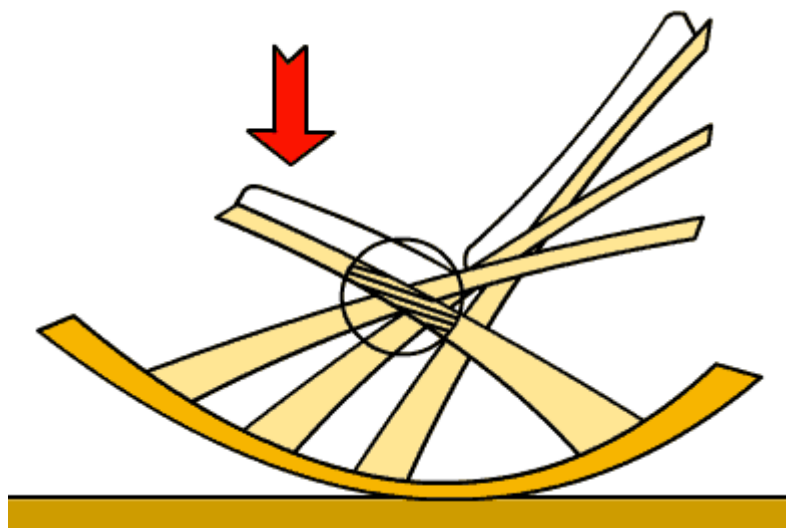

Рис. 9. Первый вариант усиления – более широкий элемент.

Но это решение было первым пришедшим в голову, и уже поэтому неверным. Оторвать непрочную деталь от кресла было трудно – клей уже успел «схватиться». Выпиливать новый – а какой ширины? Не рискуя ошибиться еще раз, я мог скатиться в другую крайность – выпилить чересчур широкую деталь, сведя тем самым на нет ажурность всей конструкции.

Поразмыслив, я пришел к другому решению – выпилить еще один точно такой же элемент, и соединить его с уже имеющимся слоем клея и четырьмя винтами. Получится вдвое более прочная конструкция, при этом боковые линии останутся прежними, просто один из элементов станет в два раза толще. Так я и сделал. Единственное чем отличалась дополнительная деталь от той, к которой она крепилась – задним концом. Дело в том, что позади уже было винтовое соединение, и его нужно было обойти. Винта длины, достаточной для скрепления пяти досок толщиной 20 мм, у меня не было – все винты были рассчитаны максимум на четыре доски. Поэтому конструкция получилась ступенчатой на конце. Впрочем, со стороны это почти незаметно (рис. 10)

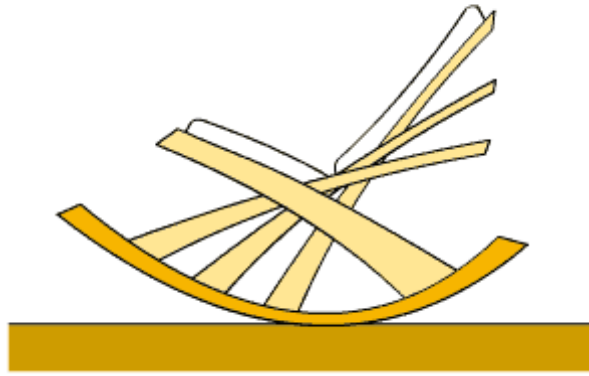

Рис. 10. Усиленная боковина почти не отличается от обычной, более хрупкой.

Осторожно усевшись в кресло еще раз, я уже не услышал предательского хруста, и сначала бережно, а потом уже всё смелее стал раскачиваться на новом кресле собственной конструкции.

Дело оставалось за подлокотниками. Осмотрев полученный полуфабрикат, я обнаружил идеальное место для их крепления! Дело в том, что между плоскостями опоры спинки и опоры сидения находился промежуточный элемент, как раз шириной с одну доску. Соответственно зазор шириной в те же 20 мм существовал между двумя плоскостями, к которым нужно было прикрепить концы подлокотника! Воспользовавшись этим, я вычертил наиболее удобную дугу для опоры рук, так чтобы один ее конец упирался в уже имеющееся винтовое соединение на спинке кресла, а второй попадал между двумя пластинами сидения, где планировалось сделать второе винтовое соединение. Выпилив два дуговых подлокотника, я привинтил их на свои места (рис.11)

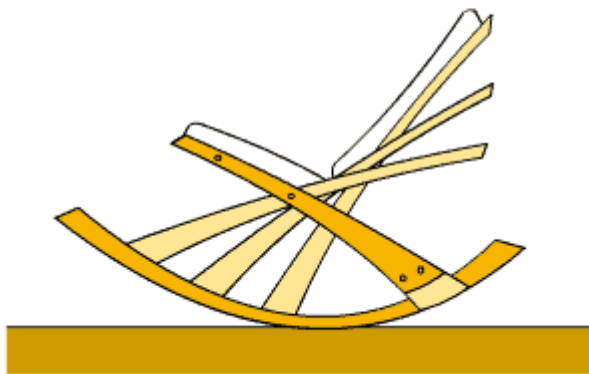

Рис. 11. Кресло с подлокотниками.







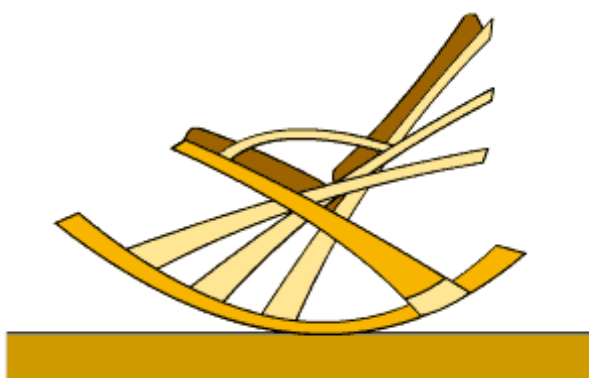

Кровать F-1

Работа с конкретным заказчиком помимо финансовых выгод дает еще идеи для творчества, причем порой настолько неожиданные, что при самостоятельном рисовании в голову и не пришли бы. Вот с чего бы мне самому начать придумывать кровать для мальчика 4-6 лет? Правильно, не с чего.

А заказчику понадобилось.

ОК, решил я, кровать так кровать. Будем думать про кровать.

И начнем думать с её функции. Что такое кровать? Это в первую очередь ровная мягкая упругая горизонтальная поверхность с человека размером + 20...30% по длине и 50...70% по ширине. Расположенная на высоте, удобной для сидения, то есть чуть ниже уровня колена.



Рис. 1. Матрац на потребной высоте от пола.

Роль поверхности обычно играет матрац, розыск которого я возложил на заказчика, благо матрацев сейчас продается множество и любого размера.

Сам же начал думать над тем, как и к чему его крепить. Поскольку в моем распоряжении были доски и мебельный щит, я придумал рамную конструкцию, обрамляющую матрац, с решеткой, на которую он укладывается. Традиционное решение, не отличающееся оригинальностью:

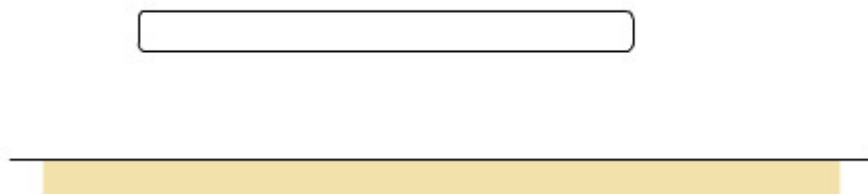

Рис. 2. Матрац уложен на решетку из досок и обрамлен рамой.

Дальше - ставим раму на пол. Как водится, сначала для контраста приведу традиционное решение, а потом - то, что мне придумалось:

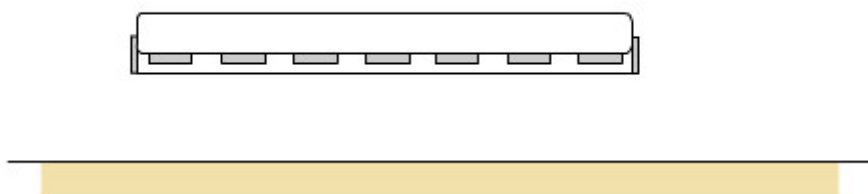

Рис. 3. Рама стоит на полу на ножках.

Вот так собственно все кровати и сделаны, что тут еще придумать. Но придумать можно, особенно если абстрагироваться от функции кровати - она уже выполняется матрасом - и подумать о том, кому она будет принадлежать.

А принадлежать она будет мальчику 4-6 лет, пацану, которому естественно нравятся самолеты, космические корабли, яхты, машины... Кстати машины. Почему бы не сделать этот предмет в виде автомобиля для "Формулы-1"?

Здесь следует сделать некоторое отступление о стилизации вообще, как она мне видится. Мне кажется, что если предмет интерьера выполнен в виде стилизации под что-то другое, то не нужно копировать это полностью, во всех деталях - приделывать к кровати большие колеса, привинчивать бамперы, рисовать двери, радиаторные решетки и рули.

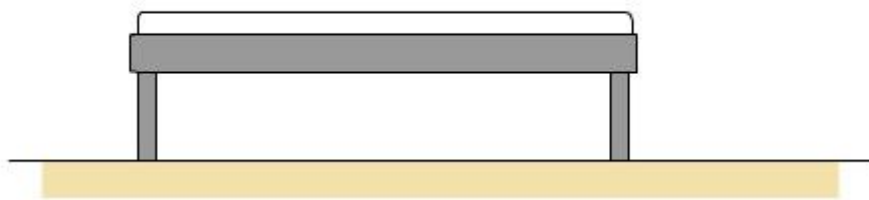
Поэтому стилизация должна быть в легких намеках, в паре линий контура, в общей форме предмета. А не в аляповатых поделках, которыми полон любой детский отдел мебельного магазина.

Сначала я придумал к матрасу спинку. Кровать же не только для сна, на ней приятно и почитать что-нибудь, "полистать журнал", как говорят в рекламе. А для этого нужна спинка, примерно вот такая:



Рис. 4. Матрац со спинкой.

А где спинка - там и полки. При этом с полки через щели между элементами спинки можно просунуть руку и что-нибудь взять, не слезая с кровати:

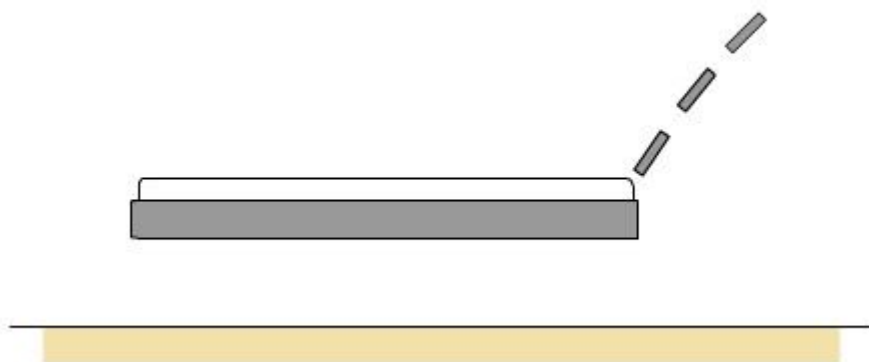

Рис. 5. Где спинка - там и полки.

И сразу, чтобы не расписывать более, изображение того, что получилось в финале:

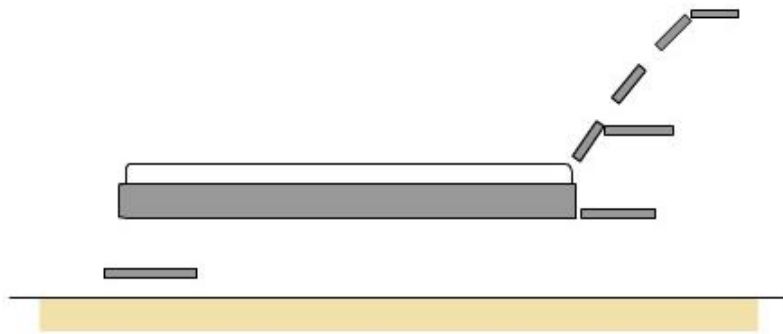

Рис. 6. Кровать для мальчика должна быть автомобилем.

Одного взгляда достаточно, чтобы увидеть, как вся она стремится вперед. Окраска - экспрессивная, красно-бело-черная в стиле Ferrari. И наконец, последний штрих:

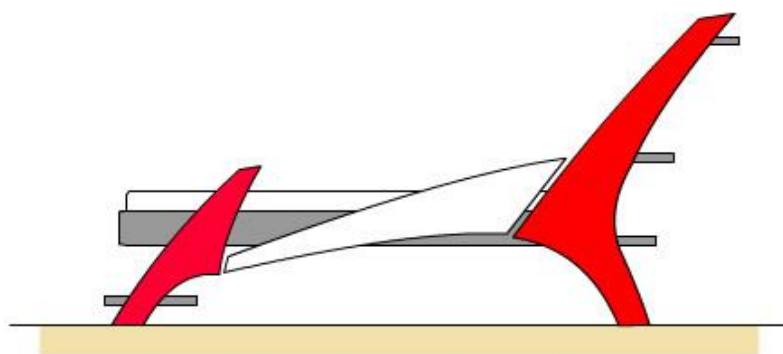

Рис. 7. Последний штрих.

К выступающим краям вертикальных стоек крепятся на зажимах два светильника. Получается подобие фар автомобиля, прожекторов катера, плюс - свет для чтения, что тоже важно. Разумеется, что все выступающие углы в целях безопасности скругляются, это даже не стоит упоминать. Вот, собственно, и все.

Задверное

Последнее время стали поступать сообщения о том, что вот в ИКЕЕ всё лучше и дешевле, и можно сразу увезти, и собрать за 15 минут дома, и вообще шведы - молодцы. Но давайте не путать. Чем хороша мебель, изготавливаемая на заказ? Тем, что она индивидуальна, и строится под конкретное место и время, конкретного заказчика - если ему на этом предстоит сидеть, и конкретное помещение - если ей там предстоит стоять. И ни в какой ИКЕЕ вам не продадут полочки, которые подходят именно вам. Более того, с моей помощью можно придумать в вашей квартире такое расположение мебели, которое на первый взгляд не приходит в голову.

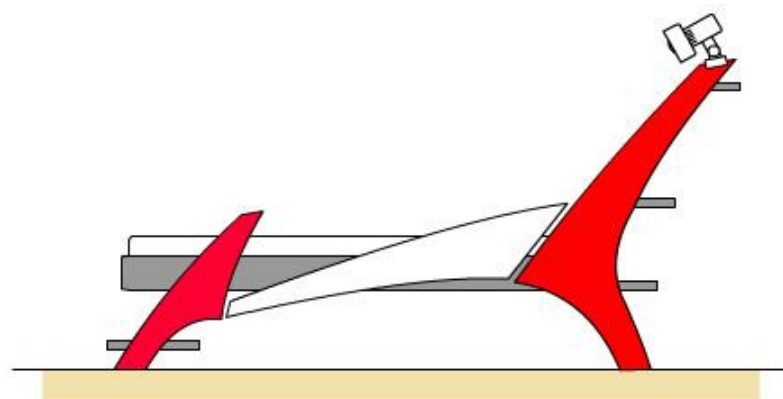
Например.

Имелась у заказчицы потребность сделать в комнату к себе книжные полки, стеллажик, и чтобы на нем еще можно было поставить небольшой телевизор, и спрятать за дверцы всякое нажитое за многие годы. А комната сама - весьма небольшая, и плохо освещенная из одного окна с северной стороны - то есть строить в ней что-то внушительное посреди стены, означало еще сильнее комнату затемнить и загромоздить. Но решение было найдено. Первое, что обнаружилось при осмотре комнаты - было нишей за дверью. Небольшое такое углубление шириной 1.4 метра, глубиной от 24 до 26 см и высотой до потолка:



Рис. 1. Обнаруженная ниша.



Рис. 2. Её точные размеры.

Мое предложение было таким - застроить эту нишу полками, причем так, что когда дверь открыта в комнату, то она собой закрывает высокие полки, и на виду остается только то, что в магазине называется "подсервантником" - низким таким комодом вдоль стены.

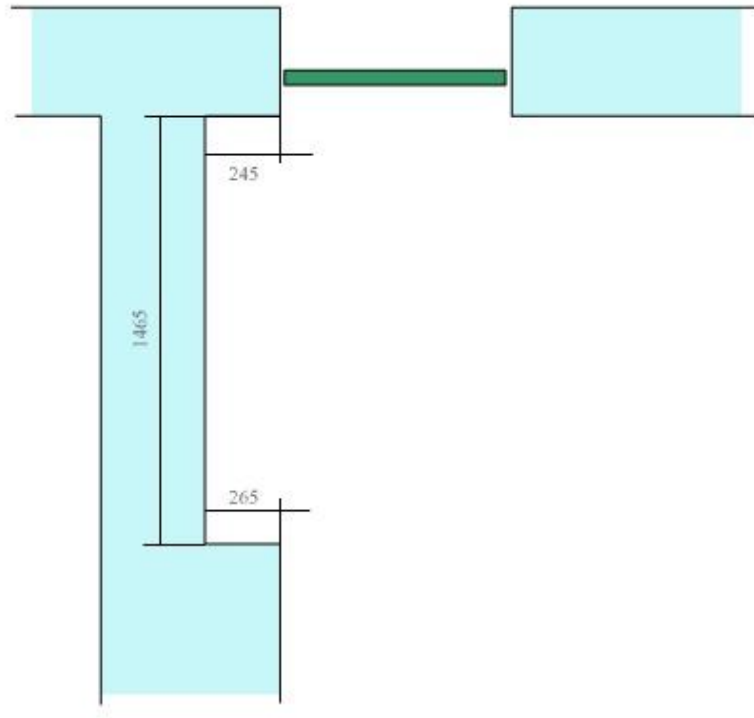

Рис. 3. Открывающаяся в комнату дверь закрывает собой половину ниши.

Рисовать в плане дизайна здесь было особо нечего - полки они и есть полки. Нужно было правильно распланировать имеющееся небольшое пространство. Так, если

открыть дверь вровень со стеной, пространства для стеллажа - мы сразу прозвали его "Задверное" - оставалось совсем мало. Узкая полоска шириной 25 см:

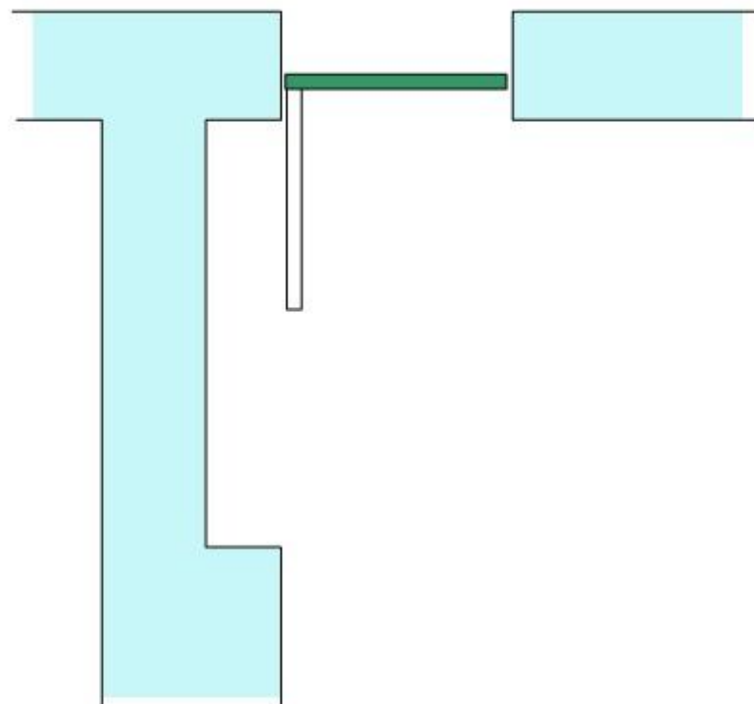

Рис. 4. Узкая полоска при полностью открытой двери.

А надо заметить, что заказчица оказалась весьма изящной девушкой, и вообще в доме не было никого громоздкого, чтобы распахивать дверь на всю ширину. Поэтому я решил немного ее прикрыть:

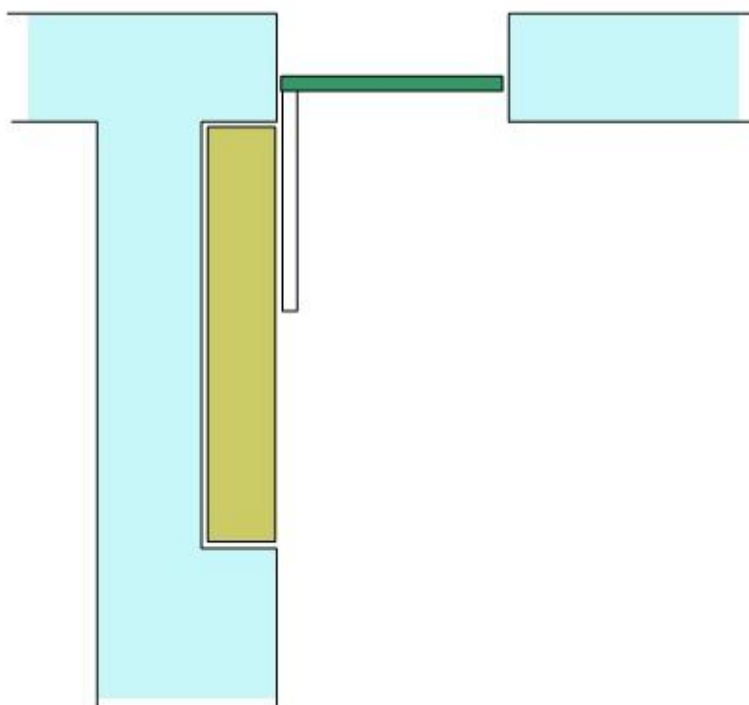

Рис. 5. Прикрытая немного дверь дает дополнительное пространство для Задверного.

Выигрыш даже при 10 градусах отклонения оказался существенным:

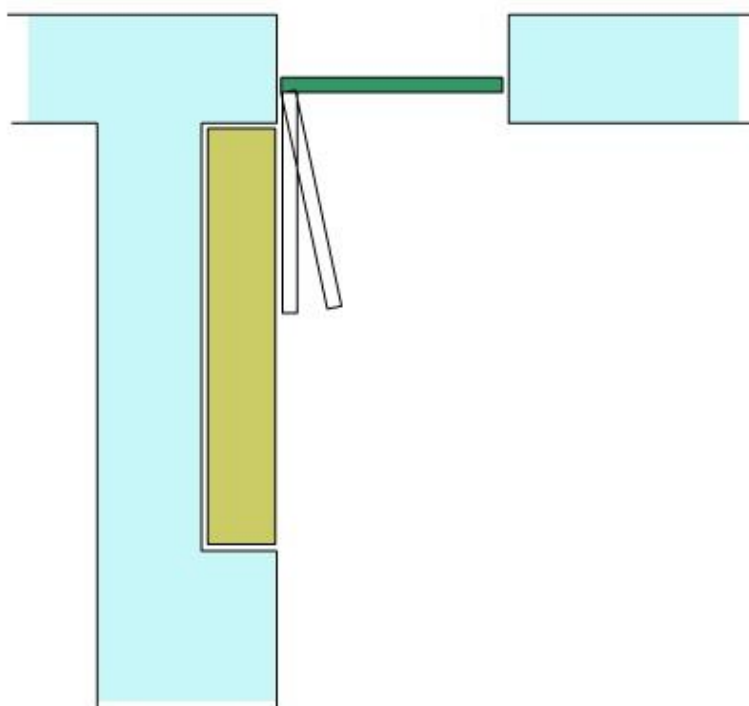

Рис. 6. Существенный выигрыш.

Образовавшийся противоположный угол следовало немного облагородить:



Рис. 7. облагораживание угла, шаг 1.

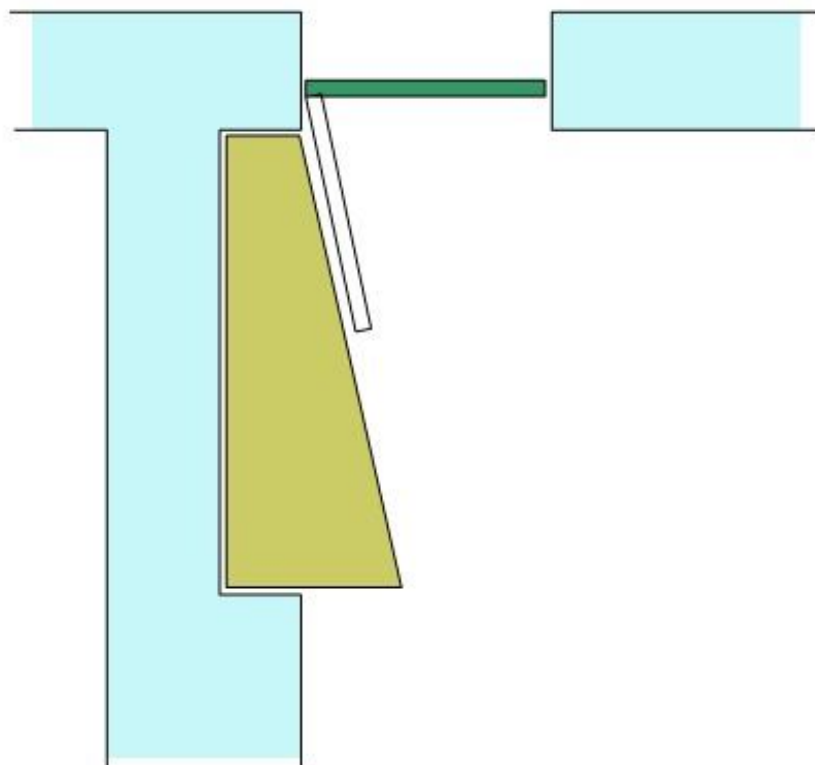

Рис. 8. Облагораживание угла, шаг 2.

Таким образом, у нас появилось пространство для установки телевизора, который не перекрывался открытой дверью, и задверное пространство, в котором можно устроить полки вплоть до высоты двери:

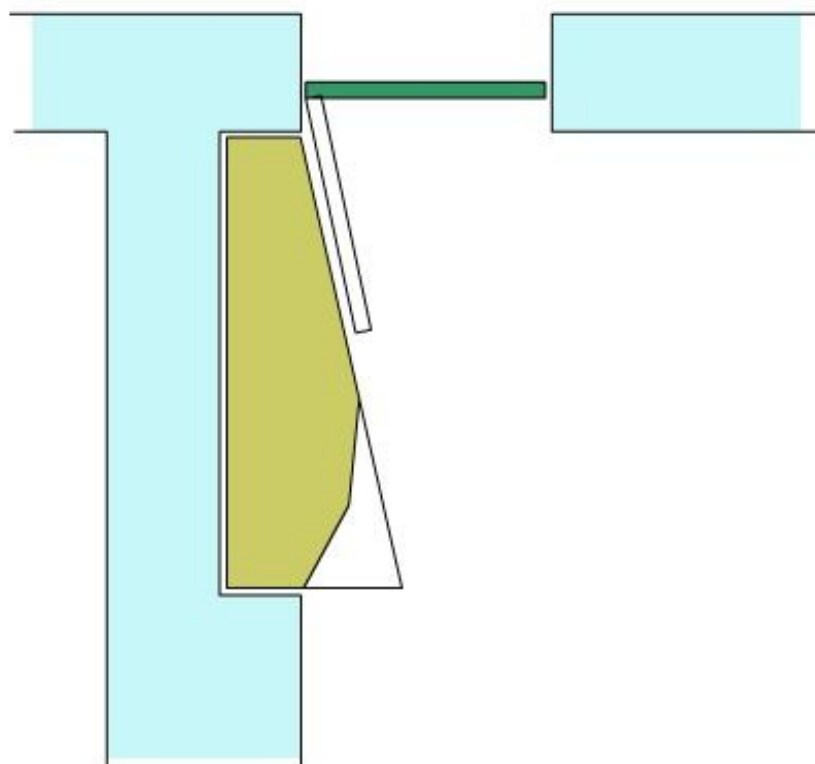

Рис. 9. Задверное обжито.

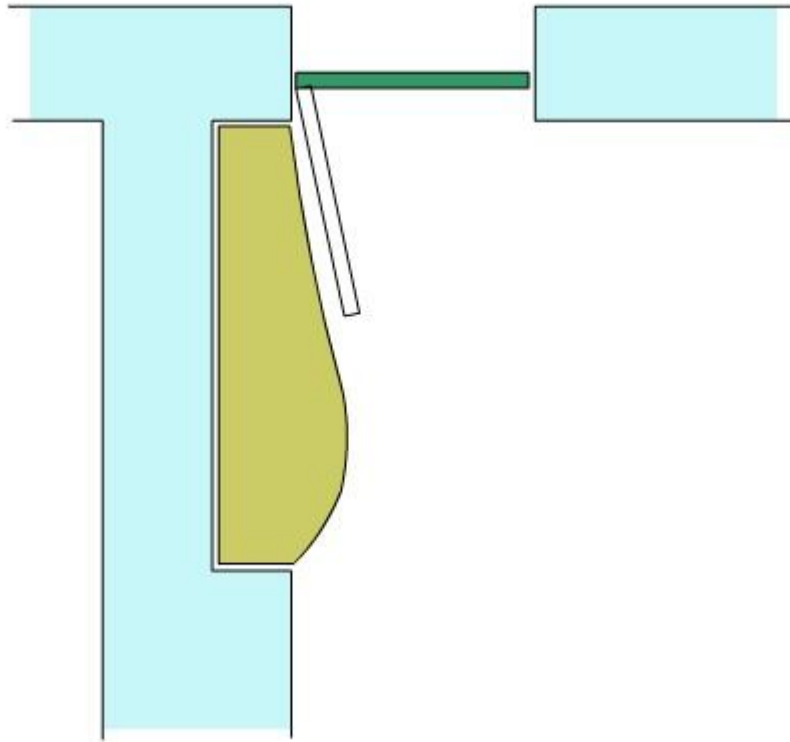
Эскизы были утверждены заказчицей, и работа закипела.

Нижеследующие фотографии зафиксировали собственно стадии кипения работы:

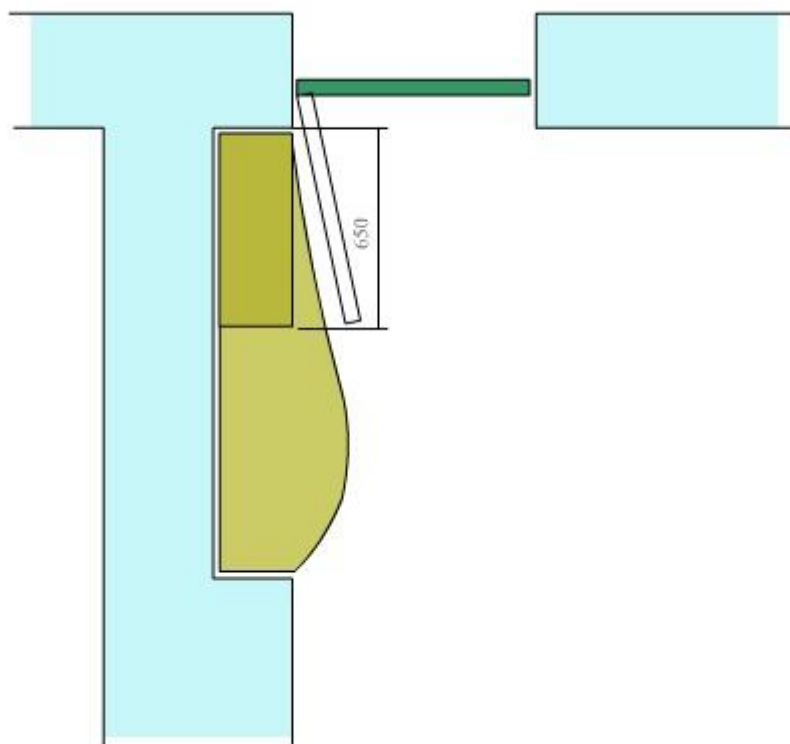

Рис. 10. Начало дела.

Как видно на фото, в дом к заказчице был привезен удобный миниверстак, полиэтилен для застилки пола и достаточный запас пиломатериала.



Нижняя часть - "подсервантник"



За дверью спряталось собственно Задверное



Задверное показалось из-за двери. Над подсервантником образовались две полки



Другой ракурс



Подсервантник закрылся двумя изящными наборными дверцами



Фронтальный вид изделия в сборе

Но дело в том, что угол был самым дальним от окна и, соответственно, самым темным. Поэтому я решил подвести свет. Сделать это было несложно. Тянуть из угла к розетке несколько проводов неэстетично, поэтому я решил поместить блок розеток прямо на изделии, так чтобы от него к розетке тянулся всего один провод. Место для расположения блока розеток я выбрал под столешницей - его там и не видно, и удобно включать рукой наощупь, если знаешь, где он расположен. Подсвечивающая изнутри кнопка выключения также очень удобна:



Рис. 17. Крепление блока розеток - так называемого "Пилота".

Крепится к деревянной стойке такое устройство очень просто - оно развинчивается отверткой, в нижней пластмассовой части просверливается четыре отверстия, она прикрепляется к стойке четырьмя же шурупами, и потом к ней привинчивается верхняя часть "Пилота".

Вся операция занимает минут 15, а в результате получается очень удобно.

Остатки провода крепятся на элементах конструкции электромонтажными пластмассовыми скобками, сам провод пропущен сзади вдоль стены.

Внутри получившегося шкафчика укрепляются две люминесцентные лампы на 6 Вт, каждая из которых имеет собственный минивыключатель. Провода от них проводятся через отверстия в стенке шкафчика и вилками вонзаются в розетки "Пилота".

В результате получается вот такая подсветка:



Наборные дверцы пропускают свет наружу



Свет из шкафчика падает на пол - это красиво и удобно



Шкафчик с раскрытыми дверцами испускает фантастическое сияние



Но и с закрытыми он тоже смотрится очень необычно



Рис. 23. Вид законченного изделия.

Полка-слон для кассет

Видеокассеты - такая штука, которую хранить лучше в горизонтальном положении. На пленку это не влияет, а места они в таком виде занимают гораздо меньше. В горизонтальном – то есть повернутом на длинное ребро. Опробованная на полке-зебре композиция мне понравилась, но делать вторую такую же взамен купленной - было скучно. Хотелось придумать что-то новое.

За основу я взял тот же вертикальный ритм кассет, правда, теперь не в шесть рядов, а в пять. Все равно две полки были пустые, а пять на двадцать пять - 125 кассет мне еще собирать и собирать.

Еще, в отличие от "зебры", я изначально прижал все кассеты задней гранью к стене, чтобы они занимали меньше места. Зебрины выпирали все же чуть излишне.



Рис. 1 и 2. Размещение несущих полок и кассет.

Теперь нужно прорисовать линии боковых стоек. От зебры я отказался, но африканская тематика - страусы, жирафы - меня захватила, поэтому я попробовал нарисовать стилизацию под голову слона.

Чем характерен слон? Большой лобастой головой, длинным хоботом и бивнями. Получилось вот такое, вполне, на мой взгляд, слонобразное. На самом деле бивни у мирных слонов направлены вниз, но мне хотелось изобразить слона веселого, задиристого. Поэтому я их направил вверх:

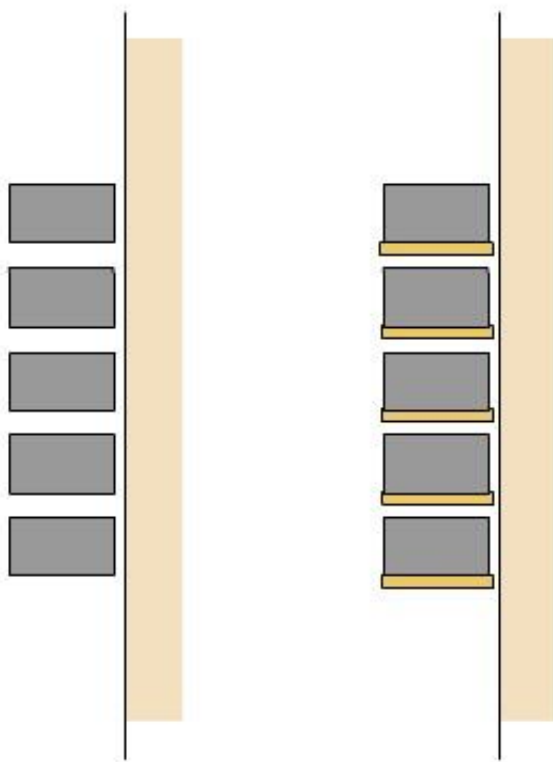

Рис. 3, 4 и 5. Контуры слоновьей головы с задиристыми бивнями.

Наконец, контуры обозначились, можно доводить линии до конца и раскрашивать. Вертикальные боковины при помощи навесных петель крепятся к стене. Нижняя часть хобота так же опирается на стену - получается жесткая конструкция. Бивни выполняются в виде накладок на боковины, привинчиваются шурупами. Наконец, все вместе красится под слона - голова серым, бивни - белым (в идеале конечно "цветом слоновой кости"), полки - на выбор, поскольку сбоку их почти не видно.

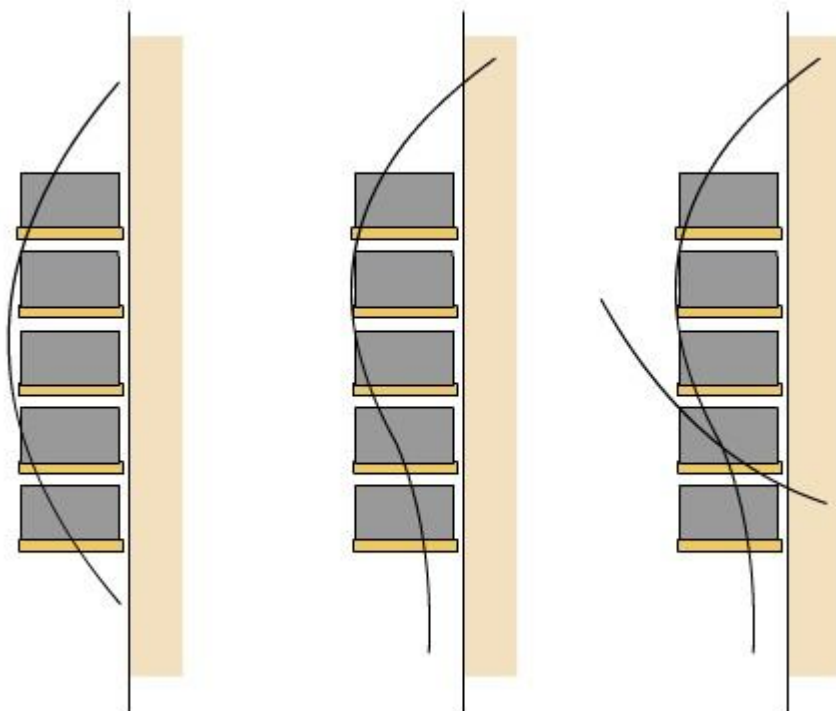

Рис. 6 и 7. Изделие готово.

ТВ-стойка

Описываемая здесь стойка под телевизор и аппаратуру была заказана мне еще в феврале 2004 года, и примерно тогда же сооружена. При этом заказчик оказался весьма грамотный, пришел уже во всеоружии - с готовым эскизом того, что ему хотелось иметь в доме.

А иметь ему хотелось примерно следующее:

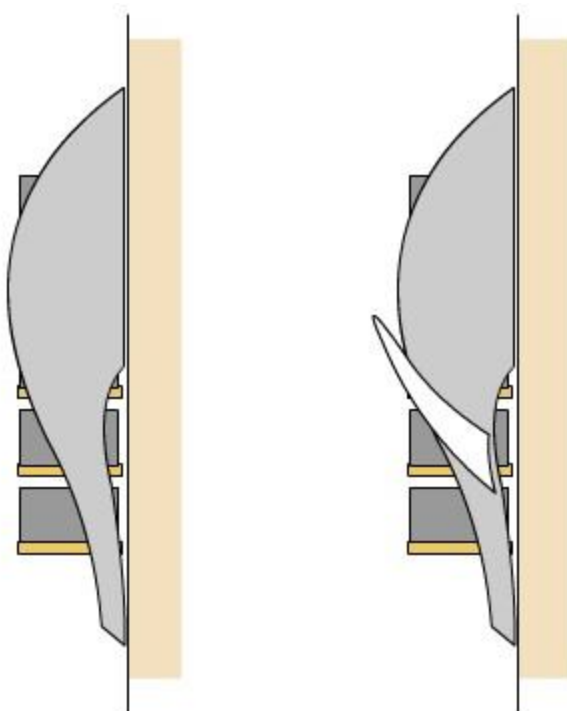

Рис. 1. Эскиз заказчика.

Эскиз, как можно видеть, изображал довольно прямоугольное изделие, такую вот мини-югославскую стенку "Изабелла-8", процесс изготовления которой не приносит ни малейшего удовольствия. Согласитесь - ну что приятного в том, чтобы по угольнику напилить досок и свинтить их между собой? Никакого полета фантазии.

К тому же кроме безрадостного процесса меня не радовал еще и вид готового изделия. То есть ни делать его неинтересно, ни показать потом готовую конструкцию.

Рисовал я долго, наверное, недели полторы. Главной задачей было придать изделию изящество, легкость, воздушность даже, в то же время не уменьшив его прочности. Ведь несомый ею вес был немаленький, выдержать всю эту технику, и еще десятки видеокассет. Эскизы множились, идея не приходила.

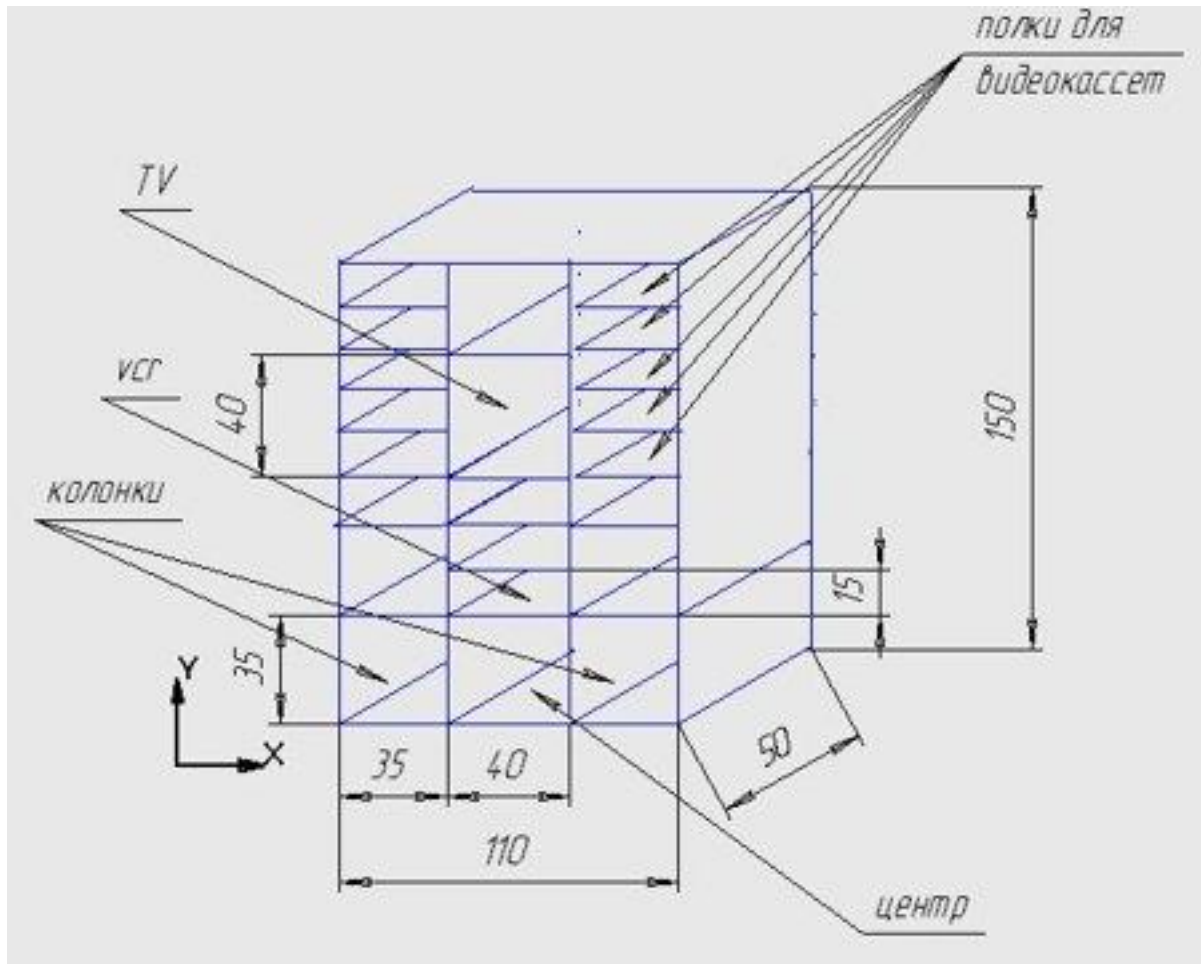

Рис. 2. Развитие идеи конструкции.

Как видно из эскизов, экспериментировал я в основном с вертикальными боковыми стойками изделия. И однажды, когда я в который раз уже глядел на эскиз заказчика, меня осенило - на полках будет столько всего находиться, что сами стойки буду почти не видны! Поэтому нет особого смысла работать над их изяществом, если их не видно - можно сделать их простыми, сплошными и прочными, добавив лишь несколько штрихов, которые скрасят банальную форму!

Осознав это, я начал размышлять над штрихами. И следующим толчком была мысль о лиане, вьющейся по стволу дерева. Взгляд мой остановился на ней в какой-то телепередаче, и я поймал себя на ощущении, что лиана не просто красива сама собой, а делает красивее и то дерево, которое она обвивает.

Сравнив обыкновенный тополь, и тополь, увитый тем же лимонником, к примеру, визуально предпочтешь последнее. При этом нагрузку несет не лиана, а именно прямой скучный ствол дерева.

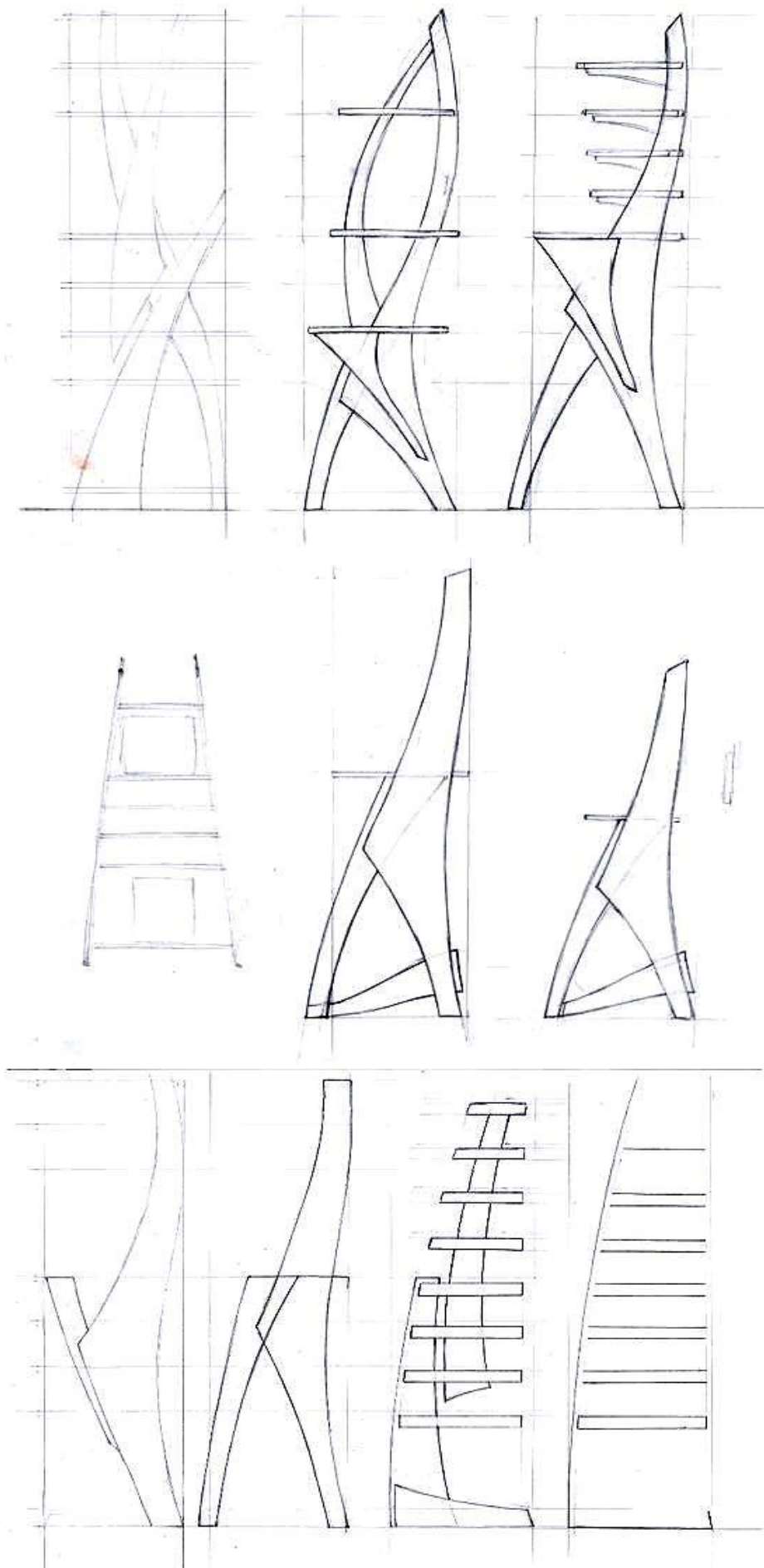
Соответственно, моей стойке требовался какой-то внешний изящный элемент, который скрадывал бы ее прямоугольность и основательность.

Элемент нарисовался почти сразу:



Рис. 3. Дерево и лиана.

В вертикальном элементе делалась небольшая выборка внутрь, а сбоку к нему прикреплялась изогнутая тонкая рейка - на самом деле не изогнутая, поскольку гнуть дерево я пока не научился, а аккуратно выпиленная из деревянной панели - и получалась такая О-образная конструкция.

Далее, от наружных боковых стенок я отказался, сделав полки по краям консольно-прикрепленными. Чтобы при этом они оставались жесткими и выдерживающими нагрузку, позади всей конструкции я придумал горизонтальные рейки, на которые эти полки опирались:

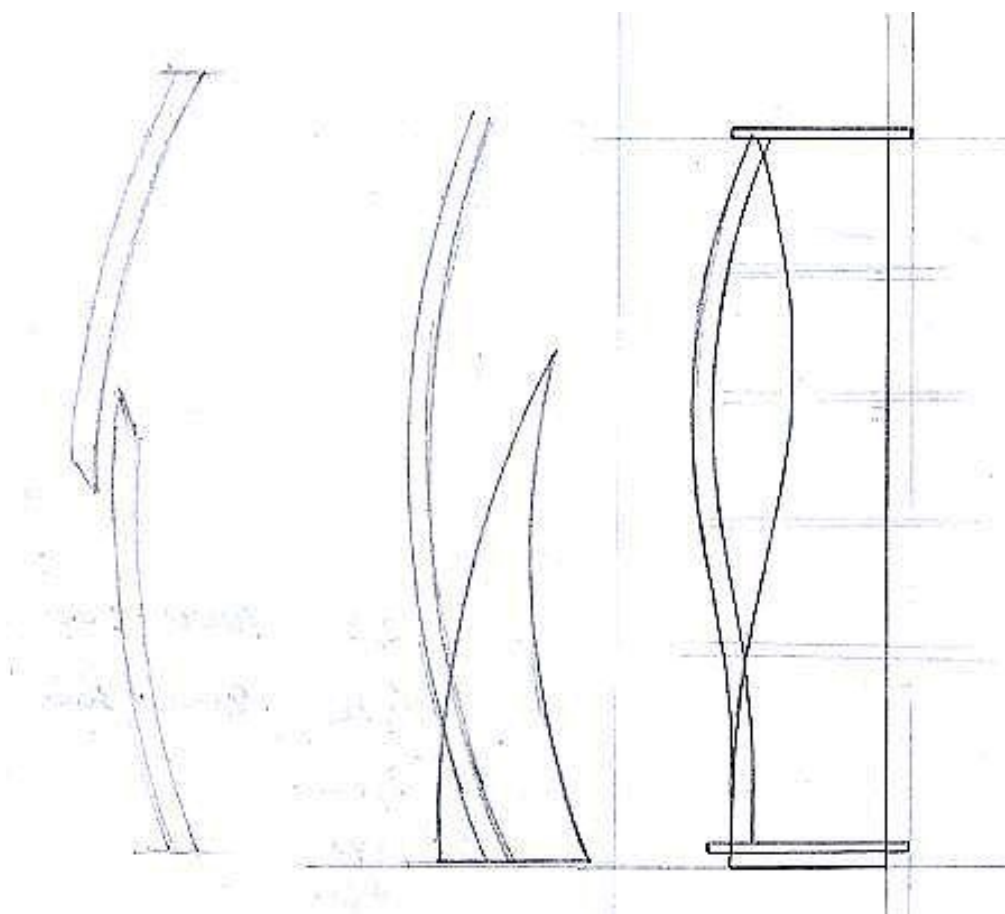

Рис. 4. Конструкция обростае подробностями.

Ну и сами полки тоже выполнены закругленными, что придало изящности всей конструкции.

Ниже следуют несколько фотографий, показывающих элементы конструкции.



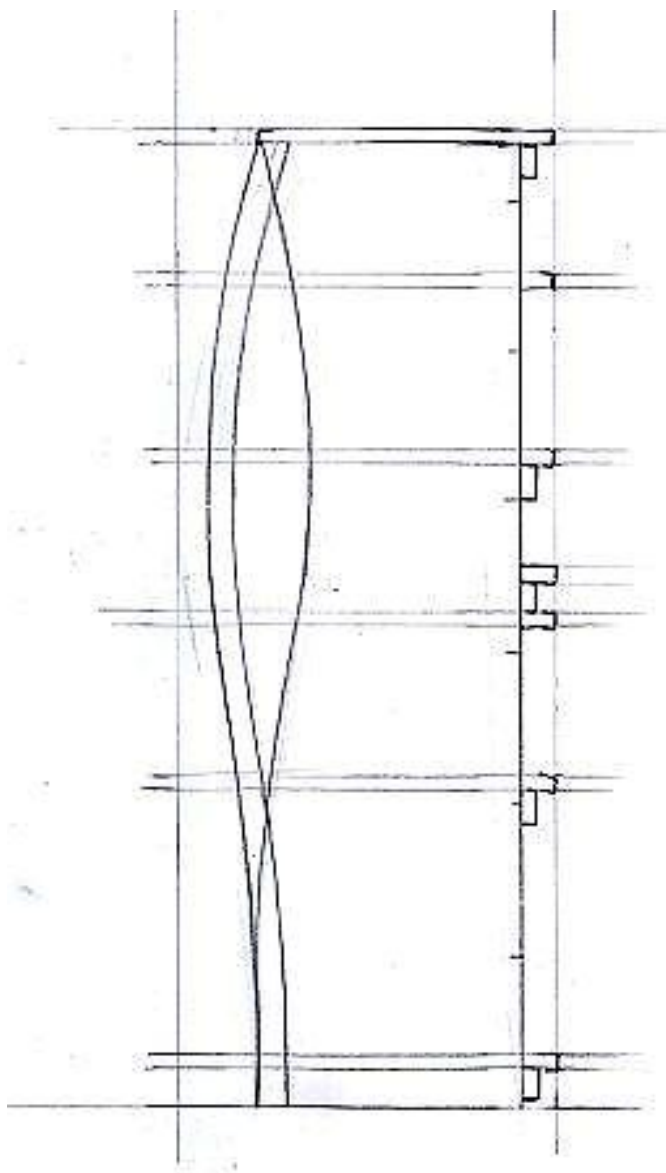





Рис. 5. Вид законченного изделия.

Домашний бар

Жизнь современного горожанина невозможна без алкоголя. Исключения из этого наблюдения редки и исключительны, статистика же подтверждает – за принятием спиртного происходят душевные разговоры, протекают переговоры, заключаются долговременные пакты и совершаются решительные размежевания.

Вариантов напитков много, мест их принятия – всего три: в заведении, у себя и в гостях. И если в заведении нет проблемы, где хранить и куда выставлять, в гостях – проблема есть, но она не ваша, то у вас дома при достижении определенного этапа проблема места, где всё это, становится насущной. Горожанину становится нужен домашний бар.

Собственно, сам бы я к этим размышлениям не пришел, простой плотник без образования. Меня на них натолкнул очередной интересный заказ – именно домашний бар для семьи городских интеллектуалов.

От заказчика исходили общие габариты изделия и его первичная конфигурация. Но оно и правильно, потому что если предоставить художнику неограниченную свободу действий, то напилить можно такого, что будет показано через пару-тройку статей, с крыльями, глазами на ножках и усами по стене. А так – есть минимальный фреймворк, в котором предстояло развернуться плотницкой мысли.

Фреймворк был примерно следующим:



Рис. 1. Фреймворк для плотника – наипервейшая штука!

Что мы имеем в доме заказчика. Мы имеем нишу между стеной и мебелью, шириной 120 см и глубиной 60 см. Это ограничение по инфраструктуре. Далее – мы имеем заказчика высотой 167 см, который может достать рукой, не напрягаясь до высоты 173 см, и может комфортно опереться стоя локтями на поверхность высотой 98 см (см. горизонтальные линии на схеме в левой части). Горизонтальные линии определяют, на какой высоте должны висеть перевернутые вверх дном бокалы – непременная принадлежность барной стойки, и высоту столешницы, на которой разливают и угощают.

На этом ограничения от заказчика заканчивались, ну плюс еще некоторые пожелания. Полки для бутылок у стены, чтобы хвастаться особо ценными бутылками, зеркало за бутылками, чтобы их казалось больше, и контролировать собственную степень опьянения, закрывающийся дверцами ящик, чтобы прятать от гостей стратегический запас алкоголя и если еще будет подсветка всего этого – будет совсем здорово.

Творческая мысль начала свое брожение.

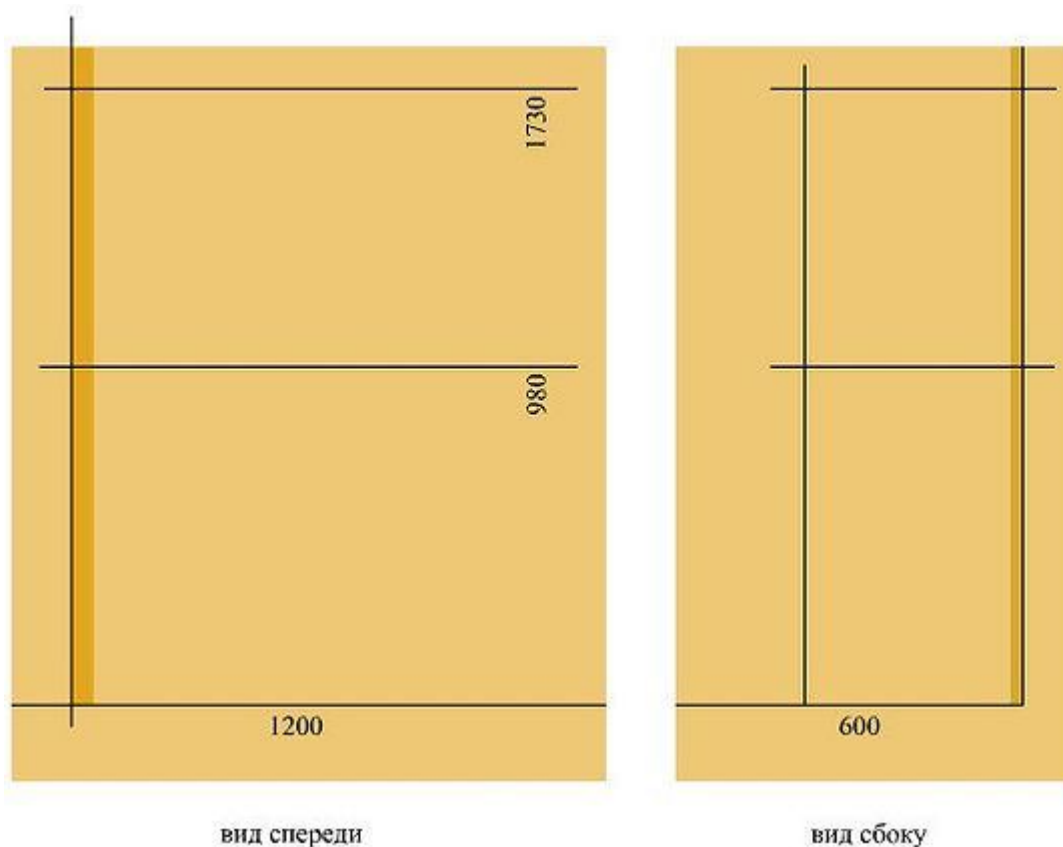
Что такое бар? Бар – это, как мне казалось, такое место в доме, у которого происходит абстрагирование человека от окружающей действительности. Алкоголь это абстрагирование инициирует, экстерьер бара должен этому способствовать. То есть – объект должен выделяться из всей обстановки, быть своего рода воротами в иной мир, мир более свободный, более раскованный. Близкий к... возможно к Дикому Западу.

Да, именно с ним ассоциируются слова «бар», «виски», «салун», «тапёр» - этот нехитрый визуальный ряд, растиражированный фильмами и превращенный в образ, эссенцию самого себя. Поэтому по размышлении над направлением визуальной работы, я решил двигаться в эту сторону. К этому бульвару капуцинов. Бар начал обростать деталями салуна.

А что такое салун?

Начнем с дверей. Это распахивающиеся, такие болтающиеся туда-сюда двери, по грудь высотой сверху и по колено снизу, толкаемые пыльным ковбойским ботфортом. Стоит только увидеть эти двери, и воображение лихо дорисовывает всё остальное.

Двери – это очень важно.

Отсюда же – отказ от ящичковой комодообразности, этакого дракона с острова комодов, столпа, упирающегося в пол. Эта визуальная идея уже была опробована на предыдущем пирамидальном изделии «комод», на котором были отработаны способы придания ящику воздушности.

Поэтому тяжеловесные двери превратились в двери легковесные:



Рис. 2. Тяжеловесные традиционные двери.



Рис. 3. Дверки полегче и повоздушнее.

Внутри всё более-менее понятно. Одна горизонтальная поперечная полка, по бокам сверху – галогенная подсветка в виде двух шестиваттных лампочек. Снаружи на дверцах – металлические ручки, расположенные вертикально. Несложная такая конструкция. Гораздо интереснее обустройство верхней части бара.

Ведь если окончательно принять метафору салуна, и если жалюзийные дверцы бара – это вход в него, то у стены должна находиться зеркальная стойка с рядами бутылок. Именно та стойка, в которую палят разъяренные ковбои, и где бутылки разлетаются на сотни осколков, заливая своим содержимым голову спрятавшегося под стойкой бармена. Но тут кроется одна проблема.

Бутылки по высоте от столешницы до верхней грани, до которой комфортно дотягиваться хозяйке бара, помещаются в два ряда, нижний и верхний. Но стандартная высота бутылки с небольшим запасом (примерно в 10% от ее высоты) получается чуть больше, чем нужно. Верхний ряд бутылок оказывается на 6-8 см выше комфортно вытянутой руки человека, подошедшего к бару, и это очень важные 6-8 сантиметров. Ведь мебель, спроектированная под конкретного человека, не только не должна доставлять ему какое-то неудобство, но более того, она должна быть устроена так, что у человека не возникает никаких лишних вопросов о том, как сделать что-то рядом с ней. То есть если нужно достать бутылку, то достаточно будет интуитивно протянуть руку – и бутылка тут же окажется в ней (возможно, пример с бутылками тут не самый лучший, и их нужно наоборот прятать подальше).



Рис. 4. Самое простое расположение бутылок. При этом верхний ряд находится чуть выше, чем удобно хозяйке бара.

Как поступить в этом случае? Было принято следующее решение. Задняя грань столешницы отодвигается от стены на 10 см (чуть больше диаметра стандартной бутылки емкостью 0.7 л), и под ней вплотную к стене делается узкая полка для нижнего ряда бутылок:

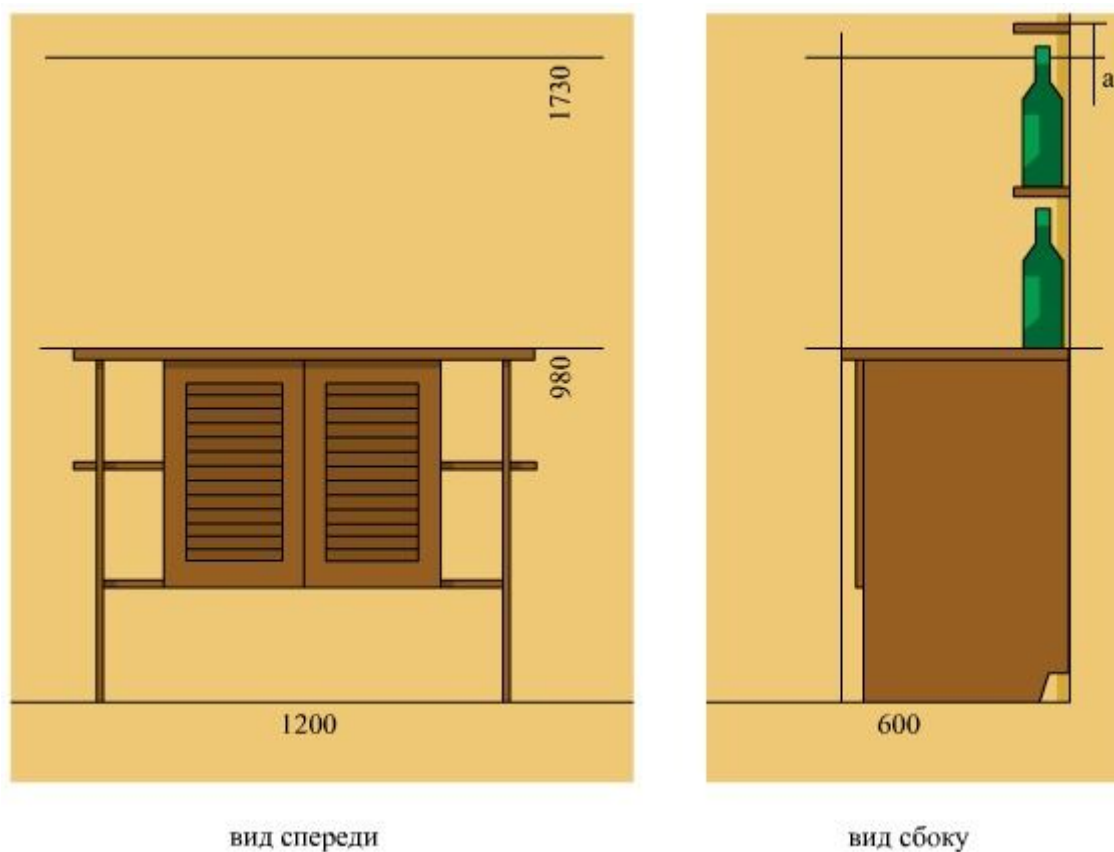

Рис. 5. Нижний ряд бутылок стоит чуть ниже уровня столешницы.

При этом бутылки нижнего ряда оказываются чуть ниже – но не настолько, чтобы столешницей закрыть свои этикетки. Бутылки ряда верхнего также опускаются на комфортный хозяйке уровень. Также нижние бутылки получают загородку в виде задней грани столешницы, которая удерживает их на месте. Верхним бутылкам тоже нужно ограждение, чтобы не свалиться от неловкого движения человека слегка подшофе. Поэтому они такое ограждение и получают:

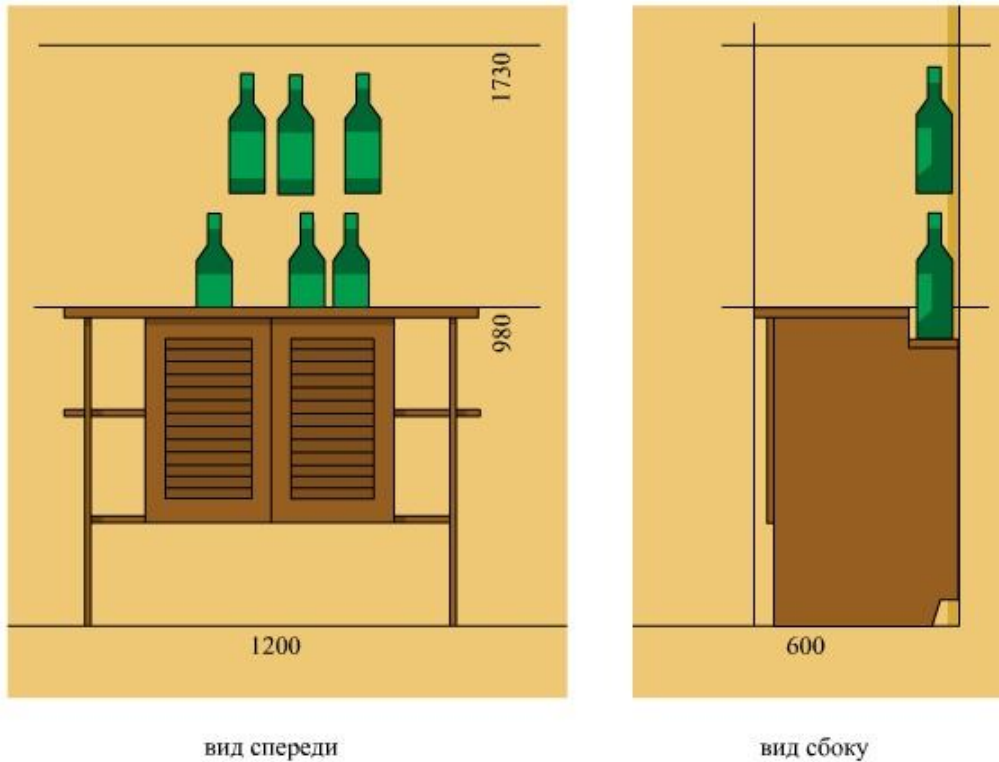

Рис. 6. Бар с ограждением подшофе, вид спереди.

Теперь – совсем другое дело.

Бутылки в баре стоят ровно, за ними находится зеркальное полотно, спереди их придерживает узкая деревянная планочка – всё замечательно. Осталось нанести несколько последних штрихов, чтобы уравновесить композицию, иначе «верх» получился слишком легковесным по сравнению с тумбообразным «низом»:

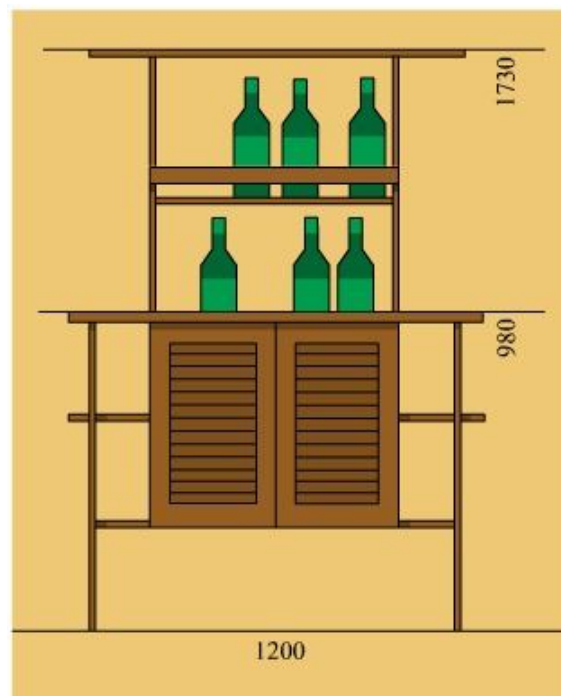

Рис. 7. Последние штрихи композиции.

Что тут добавлено?

Запирающая верхний ряд бутылок планка сделана чуть шире зоны зеркала. Сверху добавлен вертикальный элемент, за которым кроется лампа подсветки зеркала. Обе детали неожиданно придали изделию легкий восточный оттенок – вот эти все нависающие пагодные карнизы, балясины – очень похоже.

И хорошо, восточное сейчас вообще в моде, так что всё в норме.

Также немного видоизменена форма стоек нижней части бара:



вид спереди

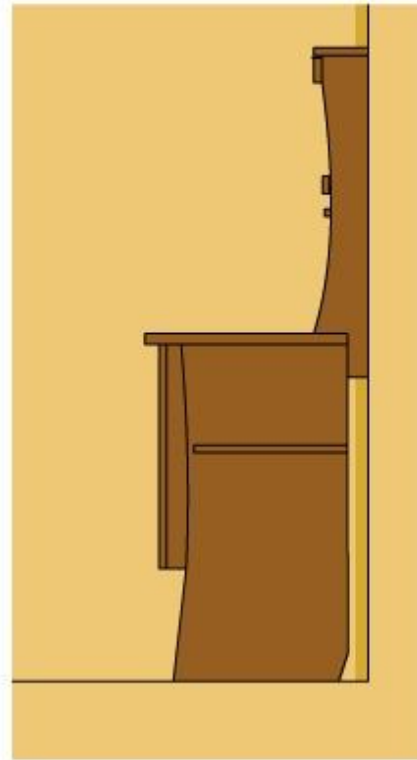

вид сбоку

Рис. 8. Стойкам придана легкая округлость.

Последний штрих - кронштейны для перевернутых бокалов:



вид спереди

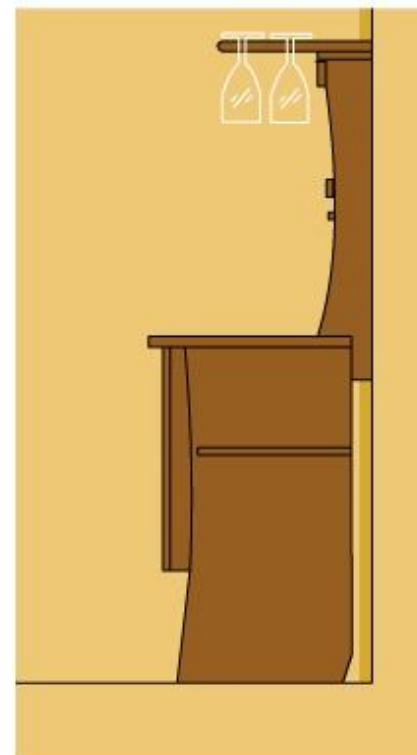

вид сбоку

Рис. 9. Готовый проект с кронштейнами для перевернутых бокалов.

Последующие фотографии иллюстрируют процесс изготовления бара и показывают некоторые его детали.



Готовое изделие стоит в доме у заказчика и радует его глаз и вкус.



А вот с чего всё начиналось за пару недель до этого.



Бутылки выстроились в ряд, призывно жаждут октябрят. Не смотрите на провод справа, он будет спрятан за бар.



Крепление планки к стойкам. У нас ни от кого нет секретов. А крепление снаружи незаметно.



С чего всё начиналось-2. Одна дверца уже укреплена. Дело за малым.



С чего всё начиналось-3. Все-таки белый цвет намного приятнее. Но заказчик настоял на мореном дубе...



Нижняя часть бара в сборе. Не смотрите на провода, просил же.



Бокалы повисли на кронштейнах. Напоминают летучих мышек.



Летучие бокалы-2, вид сбоку.



Летучие бокалы-3, вид снизу. Никаких секретов, всё по-честному.



За верхней планкой притаилась лампа подсветки.



Под столешницей притаилась розетка на несколько гнезд. Темный прямоугольник в ней - разветвитель для ламп подсветки.



Ложемент для шести бутылок, вынутый на свет. Очень изящный добротный ложемент.



Фотоарт напоследок. Столешиница имеет узнаваемые, фирменные очертания.

СОДЕРЖАНИЕ

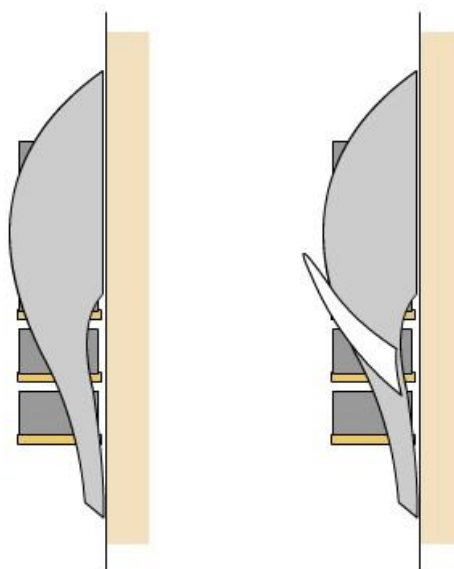
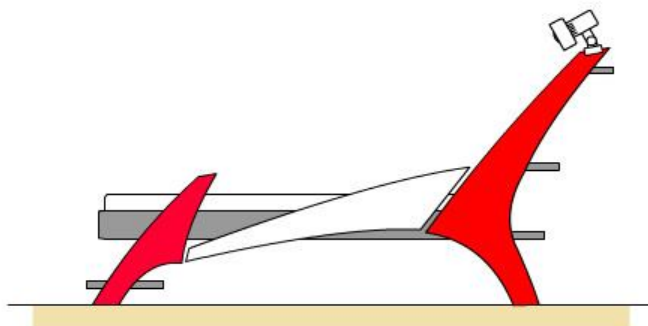

ПРОДОЛЖЕНИЕ СЛЕДУЕТ...